

Presenting a Model for Predicting Emotional Divorce based on Personality Traits and Job Self-Efficacy Mediated by Perceived Social Support in Working Married Women

Nahid Asl¹, Farideh Dokaneifard², Pantea Jahangir³

- 1., PhD student, Department of Counseling, Faculty of Educational Sciences and Counseling, Islamic Azad University, Roodehen Branch, Roodehen, Tehran, Iran.
2. (Responsible author), Associate Professor, Department of Counseling, Faculty of Educational Sciences and Counseling, Roodehen University, Tehran, Iran. F_dokaneif@yahoo.com
3. Pantea Jahangir, Assistant Professor, Department of Counseling, Faculty of Educational Sciences and Counseling, Roodehen University, Tehran, Iran.

ABSTRACT

Received: 20/07/1400 - Accepted: 24/07/1400

Aim: The aim of this study was to present a model for predicting emotional divorce based on personality traits and job self-efficacy mediated by perceived social support in employed married women. **Methods:** The method of this research was descriptive-correlational, using structural equation model approach. From the community of married women working in Tehran municipality during the years 2020-21. Individuals were selected through cluster random sampling. Guttman Emotional Divorce Questionnaire, Personality Traits, Job Self-Efficacy, and Perceived Social Support Questionnaire by Zimet et al. Were used to collect data. Structural equations were used to test the research hypotheses. **Findings:** The findings showed that perceived social support mediates the relationship between extraversion and coping with emotional divorce in a negative and significant way ($p < 0.01$). In addition, perceived social support mediates the relationship between job self-efficacy and emotional divorce in a negative and significant way ($p < 0.01$). **Conclusion:** Based on the results, it can be said that in order to prevent divorce or emotional divorce, appropriate trainings should be provided to families and families with marital conflicts should be helped with appropriate medical interventions offered through counseling centers to help solve their problems.

Keywords: Emotional divorce, personality traits, job self-efficacy, perceived social support



ارائه مدلی برای پیش‌بینی طلاق عاطفی براساس ویژگی‌های شخصیتی و خودکارآمدی شغلی با میانجیگری حمایت اجتماعی ادراک‌شده در زنان متأهل شاغل

ناهید اصل^۱، فریده دوکانه‌ای فرد^۲، پانته آجهانگیر^۳

۱. دانشجوی دکتری، گروه مشاوره، دانشکده علوم تربیتی و مشاوره، دانشگاه آزاد اسلامی، واحد رودهن، رودهن، تهران، ایران.
۲. (نویسنده مسئول)، دانشیار، گروه مشاوره، دانشکده علوم تربیتی و مشاوره، دانشگاه رودهن، تهران، ایران. F_dokaneif@yahoo.com
۳. پانته آجهانگیر، استادیار، گروه مشاوره، دانشکده علوم تربیتی و مشاوره، دانشگاه رودهن، تهران، ایران.

(صفحات ۳۱۶-۳۳۹)

چکیده

هدف: هدف پژوهش حاضر ارائه مدلی برای پیش‌بینی طلاق عاطفی براساس صفات شخصیت و خودکارآمدی شغلی با میانجیگری حمایت اجتماعی ادراک‌شده در زنان متأهل شاغل بود. **روش:** روش این پژوهش توصیفی از نوع همبستگی با رویکرد مدل معادلات ساختاری بود. از جامعه زنان متأهل شاغل در شهرداری تهران در سال ۱۳۹۹ با روش نمونه‌گیری تصادفی خوشه‌ای ۴۰۰ نفر انتخاب شدند. به منظور جمع‌آوری داده‌ها پرسشنامه طلاق عاطفی گاتمن، ویژگی‌های شخصیتی، خودکارآمدی شغلی و پرسشنامه حمایت اجتماعی ادراک‌شده زیمت و همکاران مورد استفاده قرار گرفت. جهت آزمون فرضیه‌های تحقیق از معادلات ساختاری استفاده گردید. **یافته‌ها:** یافته‌ها نشان داد حمایت اجتماعی ادراک‌شده رابطه بین صفات برونگرایی و توافق‌پذیری با طلاق عاطفی را به صورت منفی و معنادار ($p < 0/01$) میانجیگری می‌کند. به علاوه حمایت اجتماعی ادراک‌شده رابطه بین خودکارآمدی شغلی و طلاق عاطفی را به صورت منفی و معنادار میانجیگری می‌کند ($p < 0/01$). **نتیجه‌گیری:** براساس نتایج می‌توان گفت برای پیشگیری از طلاق یا طلاق عاطفی آموزش‌های لازم به خانواده‌های ارائه و برای خانواده‌هایی که دچار تعارضات زناشویی هستند با مداخله‌های درمانی مناسب از طریق مراکز مشاوره به آن‌ها کمک شود تا مشکلات خود حل و فصل نمایند.

واژه‌های کلیدی: طلاق عاطفی، صفات شخصیت، خودکارآمدی شغلی، حمایت اجتماعی ادراک‌شده

مقدمه

افراد ازدواج را به عنوان صمیمانه‌ترین رابطه بزرگ‌سالی محسوب می‌کنند، رابطه‌ای که برای آن‌ها منبع اصلی عاطفه و حمایت است (مونتسی و همکاران^۱، ۲۰۱۸). نتایج پژوهش‌ها نشان می‌دهد که زن و مرد با تمام تلاشی که در جهت انجام دقیق وظایف خود دارند، به مرور زمان عشق و علاقه بین آن‌ها کم‌رنگ و کم‌رنگ‌تر شده و گاهی به طور کامل محو می‌شود (گراور و هلیول^۲، ۲۰۱۹). زوجین بدون هیچ‌گونه احساس و عاطفه‌ای نسبت به هم، به طور کامل جدای از هم به زندگی خود ادامه می‌دهند (آتان و بولوس^۳، ۲۰۱۹). به عبارتی روابط عاطفی در آغاز زندگی اغلب با شور و حرارت خاصی وجود دارد، اما پس از مدتی به علت ناآگاهی و غفلت یکی از طرفین یا هردو، عواطف فروکش می‌کند و به تدریج که این وضعیت تشدید می‌شود، زندگی رو به سردی می‌گراید و گاهی این حالت تا جایی ادامه می‌یابد که زوجین زیر یک سقف فقط در کنار هم هستند، اما باهم زندگی نمی‌کنند، این وضعیت را طلاق عاطفی می‌نامند در طلاق عاطفی زندگی زناشویی توخالی شده و فاقد عشق، مصاحبت و دوستی است (عظیمی رستا و عابدزاده نوبریان، ۱۳۹۷).

بررسی آمار طلاق در سازمان ثبت احوال کشور تاکنون نشان‌دهنده افزایش ۲۱ درصدی طلاق عاطفی و کاهش ۳/۵ درصدی ازدواج در ایران است و اگر این واقعیت تلخ را بر اساس توضیحات بالا بپذیریم که میزان طلاق‌های عاطفی حداقل دو برابر طلاق‌های رسمی است آمار تکان‌دهنده‌ای می‌باشد (فتحی، لطیفی و مولایی، ۱۳۹۹). پژوهش‌های متعددی نشان‌دهنده آثار و عوارض منفی جسمی و روانی، اخلاقی و اجتماعی طلاق برای مردان و زنان مطلقه، فرزندان طلاق و اجتماع می‌باشد. طلاق و جدایی اثرات منفی زیادی چه از لحاظ روانی و چه از لحاظ جسمانی بر زوجین به جا می‌گذارد (کانتز،

1. Montesi, J. L., Conner, B. T., Gordon, E. A., Fauber, R. L., Kim, K. H., & Heimberg, R. G.
 2. Grover, S., & Helliwell, J. F.
 3. Atan, A., & Buluş, M.

پروولکس و مونک^۱، ۲۰۱۹). صمدی فرد و همکاران (۱۳۹۵) در پژوهشی دریافته‌اند که مؤلفه‌های اجتناب شناختی و باور فراشناختی در زمره متغیرهای مرتبط با طلاق عاطفی بودند و توانایی پیش‌بینی آن را دارند.

بدون شک عوامل متعددی بر طلاق عاطفی زوجین تأثیر می‌گذارند، خودکارآمدی شغلی یکی از عوامل تأثیرگذار بر طلاق عاطفی است. خودکارآمدی شغلی به عنوان یک "برچسب عمومی از قضاوت‌های کارآمدی شخصی در رابطه با دامنه وسیعی از رفتارهای درگیر در انتخاب شغل و سازگاری" توصیف شده است (رجبی و همکاران، ۱۳۹۳). تجربیات ناشی از موفقیت و یا شکست کارکنان در طول سال‌های خدمت، خودکارآمدی شغلی یا تصورات آنان را در رابطه با توانایی هایشان نسبت به انجام وظایف- شغلی تحت تأثیر قرار می‌دهد (حیدری و همکاران، ۱۳۹۶). خودکارآمدی شغلی به احساس شایستگی در کنترل داشتن بر محیط کاری تأکید دارد (بندورا^۲، ۱۹۹۶؛ به نقل از جلیلیان و همکاران، ۱۳۹۷). نتایج پژوهش نشان داد، افراد با خودکارآمدی بالا کمتر مضطرب و ناامید می‌شوند و در برابر موقعیت‌های تنش‌زا کمتر شاک می‌هستند و از خوش‌بینی بیشتری نسبت به آینده برخوردارند (ساکس^۳، ۲۰۱۵). نتایج پژوهش رشدی و همکاران (۱۴۰۰) نشان دادند که بین دو گروه آزمایش و گواه از نظر مکاشفه مسیر شغلی، خودکارآمدی شغلی و باورهای ناکارآمد مسیر شغلی تفاوت معناداری وجود دارد. مطالعه رضانی و ابوالقاسمی (۱۳۹۸) نشان داد که آموزش معنادرمانی باعث افزایش خودکارآمدی شغلی و رضایت شغلی در زنان و مردان دارای تعارض زناشویی می‌شود. مطالعه اسماعیلی و همکاران (۱۳۹۸) نشان‌دهنده نقش مثبت خودکارآمدی شغلی در پیش‌بینی شادکامی در زوجین بود.

اثرات شخصیت بر عملکرد فردی در حوزه روابط زناشویی، با تأکید بر بررسی

1. Kanter, J. B., Proulx, C. M., & Monk, J. K.
2. Bandura A.
3. Saks A.M.

نارضایتی زناشویی توسط برخی از مطالعات مورد توجه قرار گرفته است. نتایج این مطالعات نشان‌دهنده ارتباط سطوح بالای عواطف منفی یا روان رنجورخویی به صورت هم‌زمان و آینده‌نگر با کیفیت و رضایت کمتر در روابط زناشویی می‌باشد. علاوه بر این در افرادی که همسران آنان نیز سطوح بالای روان رنجورخویی را گزارش می‌کنند، رضایت و کیفیت روابط زناشویی پایین‌تر است. خلعتبریا و همکاران (۱۳۹۰) نیز در مطالعه خود نشان دادند که ارتباط معنی‌داری بین وضعیت عاطفی و رضایت زناشویی وجود دارد بدین صورت که هر چه نمره روان رنجورخویی پایین‌تر باشد ثبات عاطفی بالاتر است و رضایت زناشویی بالاتر است. نتایج پژوهش بشیری و همکاران (۱۳۹۶) مشخص کرد که وظیفه‌شناسی و هیجان‌پذیری عوامل پیش‌بینی‌کننده رضایت زناشویی هستند. افضلی، پورجمشیدی و مؤمنی راد (۱۳۹۸) در پژوهشی دریافتند که متغیرهای هیجان خواهی زن، برونگرایی زن، سازگاری زن، سازگاری مرد در معادله تشخیصی نهایی وارد شد. همچنین ضریب همبستگی کانونی میان ویژگی‌های شخصیتی زوجین و طلاق ۰/۴۱۴ به دست آمد. خدادادیان (۱۴۰۰) پژوهشی تحت عنوان بررسی رابطه اشتغال با طلاق عاطفی در زنان شهر میاندوآب را مورد مطالعه قرار دادند. نتایج حاکی از آن است بین طلاق عاطفی با اشتغال و میزان تحصیلات زنان رابطه‌ی مثبت معناداری وجود دارد، اما بین طلاق عاطفی با سن، تعداد فرزندان و سال‌های زندگی مشترک رابطه‌ی معناداری وجود ندارد. ابراهیمی و همکاران (۱۳۹۹) در تحقیق خود نشان دادند که به‌طور کلی مقبولیت و وظیفه‌شناسی به‌طور منفی و معنادار و روان‌آزرده‌خویی و بلوغ عاطفی به‌طور مثبت و معناداری گرایش به طلاق عاطفی را پیش‌بینی می‌کنند. اسمعیلی و میرفلاحی (۱۴۰۰) پژوهشی تحت عنوان رابطه نارسایی هیجانی و طلاق عاطفی زنان متأهل شهر تهران را مورد ارزیابی قرار دادند. نتایج نشان می‌دهد که نارسایی هیجانی با طلاق عاطفی زنان متأهل ارتباط دارد. امیدواری و همکاران (۱۳۹۸) در مطالعه‌شان نشان دادند که بین زوج‌های متقاضی طلاق و زوج‌های عادی از نظر ویژگی‌های شخصیتی روان

رنجورخویی، برونگرایی و گشودگی به تجربه تفاوت معنادار وجود دارد. یکی از متغیرهایی که نقش مهمی در سازگاری زنان متأهل در طلاق عاطفی ایفا می‌کند، حمایت اجتماعی ادراک شده است (عادلیان راسی و همکاران، ۱۳۹۵). حمایت اجتماعی میزان برخورداری از محبت، همراهی، مراقبت، احترام، توجه و کمک دریافت شده توسط فرد از سوی افراد یا گروه‌های دیگر نظیر اعضای خانواده، دوستان و دیگران مهم تعریف شده است (سارافینو، ترجمه میزایی، ۱۳۹۸). نظریه پردازان حمایت اجتماعی ادراک شده بیان می‌کنند؛ تمام روابطی که فرد با دیگران دارد حمایت اجتماعی محسوب نمی‌شود، به بیان دیگر ارتباط اجتماعی منابع حمایت اجتماعی نیست، مگر آنکه فرد آن را به عنوان منبعی در دسترس یا مناسب برای رفع نیاز خود ادراک کند؛ بنابراین نه خود حمایت بلکه ادراک فرد از حمایت است که اهمیت دارد (الکساندر و همکاران^۱، ۲۰۱۹). تاییبی (۱۳۹۸) در بخشی از نتایج پژوهش خود نشان داد که آن دسته از زنان بعد از طلاق عاطفی که حمایت اجتماعی بالایی دارند، در ارزیابی وقایع تنیدگی‌زا، آن را قابل کنترل‌تر و کم‌خطرتر ارزیابی کرده، خود را توانمندتر احساس نموده و در نتیجه از سبک‌های مقابله کارآمد بیشتر استفاده می‌کنند. قاسمی و ساروخانی (۱۳۹۸) نشان دادند که حمایت اجتماعی در زوجین متقاضی طلاق توافقی و سلامت روان مختل در زوجین متقاضی طلاق غیرتوافقی بیشتر بود. نتایج هالاند و هالاها (۲۰۱۸) نشان داد که حمایت اجتماعی و راهبردهای مقابله با سازگاری مثبت همراه است. بخشی پور، اسدی، کیانی، شیرعلیپور و احمد دوست (۱۳۹۷) نشان دادند که عملکرد خانواده با تعارضات زناشویی زوج‌های در آستانه طلاق رابطه دارد. صفائی راد و وارست فر (۱۳۹۹) در نتایج بررسی خود گزارش کردند که به ترتیب ۵/۸۱ و ۱/۸۱ درصد از طلاق عاطفی زوجین وسط حمایت اجتماعی خویشاوندان خود و خویشاوندان همسر قابل پیش‌بینی می‌باشد.

در کل، مطالب گفته شده بیانگر این موضوع است که طلاق عاطفی مقدمه جدایی و طلاق زوجین است. بنابراین همین امر را می‌توان یکی از مهم‌ترین دلایل اهمیت بررسی طلاق عاطفی به‌شمار آورد. از این رو حل و فصل تعارضات زناشویی و جلوگیری از آسیب طلاق مستلزم توجه به سازه‌های مرتبط و تقویت‌کننده آن‌ها و شناسایی عوامل تأثیرگذار بر طلاق است، که در صورت اثبات تأثیر متغیرهای فوق با کنترل این متغیرها می‌توان از بروز طلاق عاطفی پیشگیری کرد که این امر خود موجب بالا بردن سطوح بهداشت روانی خانواده و به تبع آن جامعه می‌گردد. براساس مطالبی که بیان شد، پژوهش درباره شناسایی علت‌های طلاق عاطفی و اولویت‌بندی آن‌ها بیش از پیش ضروری و لازم به نظر می‌رسد. کارشناسان علوم اجتماعی بدین ضرورت توجه کرده‌اند و در ده سال اخیر حجم وسیعی از مطالعات و تحقیقات را به همین موضوع اختصاص داده‌اند. جمع‌بندی و نتیجه‌گیری نهایی از این حجم وسیع مطالعات و تحقیقات با کلیه متغیرهای پژوهش حاضر تاکنون صورت نگرفته است. بنابراین، پژوهش حاضر ارائه مدلی برای پیش‌بینی طلاق عاطفی براساس متغیرهای ویژگی‌های شخصیتی (۵ عاملی نئو) و خودکارآمدی شغلی با میانجیگری حمایت اجتماعی ادراک شده در زنان متأهل شاغل در شهرداری تهران را بررسی می‌کند تا اولویت‌ها را برای سیاست‌گذاری و تشخیص راهبردهای تقویت و استحکام خانواده به صورت علمی و دقیق معرفی کند.

روش

مطالعه حاضر یک پژوهش توصیفی از نوع همبستگی بود که به بررسی ارائه مدلی برای پیش‌بینی طلاق عاطفی براساس متغیرهای ویژگی‌های شخصیتی (۵ عاملی نئو) و خودکارآمدی شغلی با میانجیگری حمایت اجتماعی ادراک شده در زنان متأهل شاغل در شهرداری تهران پرداخت. جامعه آماری این پژوهش را کلیه زنان متأهل شاغل در شهرداری تهران در سال ۱۳۹۹ تشکیل دادند. برای برآورد حجم نمونه از روش پیشنهادی شوماخرو لوماکس (۲۰۰۴) (نسبت آزمودنی به پارامترهای برآورد شده و نسبت ۲۰

شرکت‌کننده به ازای هر متغیر مشاهده شده در نظر گرفته شد) استفاده شد. روش نمونه‌گیری به صورت تصادفی خوشه‌ای انجام شد و بدین صورت که از بین شهرداری‌های شهر تهران، ۸ شهرداری به تصادف انتخاب شد، سپس از هر شهرداری تعداد ۵۰ نفر به صورت در دسترس انتخاب شد. ملاک‌های ورود برای انتخاب افراد نمونه عبارت‌اند از: ۱- رضایت افراد برای شرکت در پژوهش و تکمیل پرسشنامه‌ها ۲- متأهل بودن ۳- نداشتن سابقه جدی پزشکی و روان‌پزشکی مستلزم مصرف دارو(از طریق مصاحبه قبل از تکمیل پرسشنامه) ۴- داشتن تحصیلات حداقل دیپلم. تجزیه و تحلیل داده‌ها در این پژوهش در دو بخش آمار توصیفی و استنباطی انجام شد. جهت آزمون فرضیه‌های تحقیق از معادلات ساختاری در محیط نرم‌افزار Amos26 استفاده گردید.

ابزار گردآوری اطلاعات

۱. پرسشنامه طلاق عاطفی گاتمن^۱

این پرسشنامه توسط گاتمن (۲۰۰۸) نوشته شده و شامل جملاتی درباره جنبه‌های مختلف زندگی است که ممکن است فرد با آن موافق یا مخالف است. این مقیاس ۲۴ سؤال دارد و به شیوه بله یا خیر باید به آن جواب داد. نمره‌گذاری پرسشنامه به صورت بله و خیر است. پاسخ بله امتیاز یک و پاسخ خیر صفر می‌گیرد. هرچقدر میزان جواب‌های بله بیشتر باشد احتمال طلاق عاطفی بیشتر است.

پروین و همکاران (۱۳۹۱) ضمن مطالعه ۵۰ پاسخگواز خانواده‌های ساکن شهر تهران، میزان روایی را برای پرسشنامه طلاق عاطفی گاتمن، ۱/۹۳ گزارش کردند. موسوی زاده (۱۳۹۴) برای به دست آوردن روایی سازه از تحلیل عاملی به روش چرخشی واریماکس استفاده کرد و بدین صورت چهار عامل شناسایی شده است: جدایی و فاصله از یکدیگر، احساس تنهایی و انزوا، نیاز به همراه و هم صحبت و احساس بی‌حوصلگی و

بی قراری. مقادیر اشتراک و بار عاملی سؤالات پرسشنامه نشان داد که بار عاملی همه سؤالات در دامنه ۰/۴۹ تا ۰/۸۰ قرار داشته، بار عاملی مقبولی دارند. براساس پژوهش بیات مختاری (۱۳۹۲) پس از ترجمه مجدد این مقیاس، از چهار تن از متخصصان در این زمینه، نظر خواهی و روایی صوری آن حاصل شده است که مقدار روایی همگرایی به دست آمده ۰/۷۴ گزارش شد. روایی این پرسشنامه در پژوهش حاضر ۰/۸۴ درآمده است.

۲. پرسشنامه استاندارد ویژگی‌های شخصیتی NEO-FFI:

پرسش نامه ویژگی‌های شخصیتی NEO-FFI^۱ توسط مک کری و کاستا (۱۹۸۵) برای نخستین بار ساخته شده و در سال ۱۹۹۲ مورد بررسی مجدد قرار گرفت که در آن پنج عامل بزرگ شخصیت شامل فراخ ذهنی^۵، روان رنجور خویی^N، برونگرایی^E، خوشایندی (توافق)^A و وجدانی بودن^C اندازه‌گیری می‌گردد (مک کری و کاستا، ۱۹۹۲). این پرسش نامه شامل ۶۰ گویه و در شمار پرسش نامه‌های بسته پاسخ است و برای هر عامل، ۱۲ ماده وجود دارد. پاسخ‌دهی به این آیتم‌ها در قالب مقیاس ۵ درجه‌ای (کاملاً موافقم، موافق، نظری ندارم، مخالف، کاملاً مخالف) امکان پذیر است. روش نمره‌گذاری به صورت ۴، ۳، ۲، ۱، ۰ (با در نظر گرفتن گویه‌های منفی) می‌باشد. حق شناس (۱۳۷۸) هنجاریابی آزمون را در ایران انجام داده است. حق شناس و همکاران برای تعیین روایی صوری و محتوای این پرسشنامه در ایران، پس از اعلام نقطه نظرها و برطرف نمودن ایرادها و اصلاح موارد، پرسشنامه را در اختیار دانشجویان قرار دادند تا به لحاظ تطبیق جملات با منظور و اهداف کاربردی هرگونه ایراد و چالش در خصوص برداشت برای هر پرسش، بررسی و بازبینی شود. گروسی نیز (۱۳۸۰) روایی ملاکی آزمون را از روش همبستگی بین دو فرم شخصی و فرم مشاهده‌گر بین ۰/۴۵ تا ۰/۶۶ گزارش کرده است. مک کری و کاستا

1. NEO FIVE- factor inventory.
2. McCrae & Costa.

این آزمون را بر روی ۲۰۸ نفر از دانشجویان به فاصله ۳ ماه اجرا کردند و ضریب پایایی برای پنج عامل C,A,O,E,N به ترتیب ۰/۸۳، ۰/۷۵، ۰/۸۰، ۰/۷۹، ۰/۷۹ به دست آمده است. مک کری و کاستا (۲۰۰۴) در مطالعه ای که به منظور تجدیدنظر در پرسش‌نامه NEO-FFI بر روی ۱۴۹۲ نفر از افراد بزرگسال انجام دادند، ضریب آلفا کرونباخ C,A,O,E,N را به ترتیب ۰/۸۶، ۰/۸۰، ۰/۷۵، ۰/۶۹، ۰/۷۹ گزارش کردند. در تحقیقی که توسط روشن و همکاران (۱۳۸۵) با موضوع بررسی ویژگی روان‌سنجی پرسش‌نامه شخصیتی ۵ عامل نئوبرروی ۶۰۴ نفر از دانشجویان شاهد، امیرکبیر و تهران انجام شد، پایایی پرسش‌نامه نئورا به ترتیب C=0/81, A=0/55, O=0/35, E=0/58, N=0/83 بدست آوردند. در تحقیق حاضر برای تعیین پایایی پرسش‌نامه ویژگی‌های شخصیتی، از روش آلفای کرونباخ و تنصیف استفاده شد. طبق نتایج ضرایب پایایی فاکتورهای مختلف پرسش‌نامه از ۰/۵۸ تا ۰/۷۱ نوسان دارد و نشانگر ضریبی مطلوب برای این پرسش‌نامه است. روایی این پرسش‌نامه در پژوهش حاضر ۳/۴۸ درآمده است.

۴. پرسشنامه خودکارآمدی شغلی^۱ (ریگز و نایت، ۱۹۹۴)

این پرسشنامه توسط ریگز و نایت^۲ (۱۹۹۴) ساخته شده که دارای ۳۱ گویه می‌باشد. این پرسشنامه در چهار مؤلفه برای سنجش باورهای خودکارآمدی فردی، انتظار پیامدهای فردی، باورهای کارآمدی جمعی و انتظار پیامدهای جمعی می‌باشد. گویه‌ها براساس تعاریف نظری (بندورا، ۱۹۷۷؛ ۱۹۸۶) در هر چهار ساختار و خصوصیت این باورها در محیط شغلی پاسخ‌دهنده‌ها، طراحی شده‌اند.

پایایی این مقیاس در مطالعات ریگز (۱۹۹۴)، بین ۰/۸۵ تا ۰/۸۸ گزارش شده است. پایایی به روش آلفای کرونباخ برای باورهای خودکارآمدی فردی ۰/۸۶، انتظار پیامدهای فردی ۰/۸۸، باورهای کارآمدی جمعی ۰/۸۸، انتظار پیامدهای جمعی ۰/۸۵ می‌باشد.

1. Job self efficacy Questionnaire.
2. Riggs & Knight.

و همبستگی درونی بین خرده مقیاس‌ها بین ۰/۰۶ تا ۰/۵۶ گزارش شده و مقیاس کارآمدی فردی مستقل‌ترین مقیاس یافت شد. این پرسشنامه برای اولین بار در ایران توسط ساعی و نعامی (۱۳۸۸) ترجمه و اعتباریابی شد. همچنین در پژوهش نجاراصل (۱۳۸۹) از روش تحلیل عاملی تأییدی برای تعیین اعتبار پرسشنامه استفاده گردید که شاخص‌های برازندگی تطبیقی و شاخص مجذورات خطای تقریب برابر با ۰/۷۰ و ۰/۹۰ به دست آمد که در حد قابل قبولی می‌باشد. در پژوهش مرعشیان، نادری، حیدرئی و همکاران (۱۳۹۲) ضرایب پایایی این پرسشنامه به دوروش آلفای کرونباخ و تنصیف محاسبه شد که به ترتیب ضرایب ۰/۵۳ و ۰/۵۷ بدست آمد. روایی این پرسشنامه در پژوهش حاضر ۳/۱۱ درآمده است.

۵. پرسشنامه حمایت اجتماعی ادراک شده (MSPSS)^۱

مقیاس حمایت اجتماعی ادراک شده چندبعدی یک ابزار ۱۲ گویه ای است که به منظور ارزیابی حمایت اجتماعی ادراک شده از سه منبع خانواده، دوستان و افراد مهم در زندگی توسط زیمت، دهلم، زیمت و فارلی^۲ (۱۹۸۸) تهیه شده است. این مقیاس میزان حمایت اجتماعی ادراک شده فرد را در هر یک از سه حیطه مذکور در طیف ۵ گزینه‌ای لیکرت کاملاً مخالفم تا کاملاً موافقم می‌سنجد. برای به دست آوردن نمره کل این مقیاس، نمره همه گویه‌ها باهم جمع شده و بر تعداد آن‌ها (۱۲) تقسیم می‌شود. نمره هر زیرمقیاس نیز از حاصل جمع نمرات گویه‌های مربوط به آن تقسیم بر تعداد گویه‌های آن زیرمقیاس (۴) به دست می‌آید. در مطالعه روایی سازه ای این آزمون در پژوهشی که هاشمی و لطفیان (۱۳۸۳) انجام دادند که برای خرده مقیاس خانواده و دوستان به ترتیب برابر با ۰/۸۰ و ۰/۷۲ بدست آمد که نشانه همسانی درونی بالای مقیاس است. بشارت (۱۳۸۳) برای احراز اطمینان از روایی مطلوب این مقیاس، بر روی ۳۰ سؤال مربوط

1. Multidimensional Scale of Perceived Social Support.
2. Zimet, G. D., Dahlem, N. W., Zimet, S. G., & Farley, G. K.

از روش تحلیل عوامل استفاده کردند که مقدار ۰/۹۲ را بدست آوردند که نشان دهنده روایی سازه ای مطلوب بود. رستمی و همکاران (۱۳۸۹) ضریب آلفای کرونباخ خرده مقیاس های حمایت اجتماعی را بین ۰/۷۶ تا ۰/۸۹ به دست آورده‌اند. سلیمی، جوکار و نیک پور (۱۳۸۸) پایایی مقیاس را با استفاده از ضریب آلفای کرونباخ برای سه بعد حمایت اجتماعی دریافت شده از سوی خانواده، دوستان و افراد مهم زندگی به ترتیب ۰/۸۹، ۰/۸۶ و ۰/۸۲ گزارش کرده‌اند. روایی این پرسشنامه در پژوهش حاضر ۰/۸۹ درآمده است.

یافته‌ها

در این پژوهش ۱۲۵ نفر (۳۲/۷ درصد) از شرکت کنندگان کمتر از ۳۰ سال، ۵۴ نفر (۱۴/۱ درصد) تا ۳۱ سال، ۳۵ سال، ۷۱ نفر (۱۸/۶ درصد) ۳۶ تا ۴۰ سال، ۶۵ نفر (۱۷ درصد) ۴۱ تا ۴۵ سال و ۶۷ نفر (۱۷/۵ درصد) بیشتر از ۴۵ سال داشتند. گفتنی است که میانگین و انحراف استاندارد سن شرکت کنندگان در پژوهش به ترتیب ۳۶/۵۲ و ۱۰/۲۸ بود.

جدول ۱. میانگین، انحراف استاندارد و ضریب آلفای کرونباخ متغیرهای پژوهش

متغیر	میانگین	انحراف استاندارد	آلفای کرونباخ	چولگی	کشدگی
شخصیت - روان رنجورخویی	۲۳/۶۹	۶/۱۷	۰/۷۲	-۰/۲۳	۰/۱۹
شخصیت - برون‌گرایی	۲۶/۸۷	۶/۳۵	۰/۶۸	-۰/۱۸	۱/۰۳
شخصیت - گشودگی	۲۷/۵۰	۶/۴۲	۰/۶۲	۰/۷۵	-۰/۰۷
شخصیت - توافق‌پذیری	۲۸/۴۶	۷/۲۱	۰/۶۷	-۰/۴۹	۰/۴۸
شخصیت - وظیفه‌شناسی	۳۱/۶۶	۷/۴۸	۰/۷۹	۰/۲۵	۰/۲۱
خودکارآمدی شغلی - باورهای فردی	۲۸/۴۹	۸/۲۶	۰/۸۷	-۰/۰۸	۰/۱۶
خودکارآمدی شغلی - پی‌آمدهای فردی	۲۲/۴۷	۵/۰۹	۰/۸۲	-۰/۷۴	-۰/۲۷
خودکارآمدی شغلی - باورهای جمعی	۱۹/۵۰	۴/۱۴	۰/۷۶	-۰/۶۹	۱/۱۴
خودکارآمدی شغلی - پی‌آمدهای جمعی	۱۶/۲۴	۴/۷۸	۰/۶۶	-۰/۳۸	-۰/۶۹

متغیر	میانگین	انحراف استاندارد	آلفای کرونباخ	چولگی	کشیدگی
حمایت اجتماعی - خانواده	۱۴/۹۴	۶/۳۴	۰/۸۲	-۰/۴۰	-۰/۸۷
حمایت اجتماعی - دوستان	۱۳/۳۹	۵/۵۳	۰/۷۸	۱/۰۳	-۰/۷۹
حمایت اجتماعی - دیگران	۱۳/۴۶	۴/۳۸	۰/۷۶	-۰/۵۷	-۰/۶۲
طلاق عاطفی	۱۲/۶۷	۳/۳۵	۰/۸۴	۰/۷۶	-۰/۹۴

جدول ۱. نشان می‌دهد که ضرایب آلفای همه متغیرها و مؤلفه‌های پژوهش حاضر نزدیک به یا بزرگ‌تر از ۰/۷ است. این موضوع بیانگر همسانی درونی قابل قبول پرسشنامه‌هایی است که برای سنجش متغیرهای پژوهش حاضر به کار گرفته شده‌اند. مقادیر کشیدگی و چولگی همه متغیرها در محدوده +۲ و -۲ قرار دارد. این مطلب بیانگر آن است که توزیع داده‌های مربوط به متغیرهای پژوهش از نرمال بودن تک متغیری انحراف آشکاری ندارند (رک کلاین، ۲۰۱۶).

مفروضه همخطی بودن به کمک عامل تورم واریانس (VIF) و ضریب تحمل مورد بررسی قرار گرفت که نتایج آن در جدول زیر قابل ملاحظه است.

متغیر	ضریب تحمل	تورم واریانس (VIF)
شخصیت - روان رنجورخویی	۰/۶۸	۱/۴۶
شخصیت - برون‌گرایی	۰/۵۵	۱/۸۱
شخصیت - گشودگی	۰/۸۳	۱/۲۱
شخصیت - توافق‌پذیری	۰/۶۲	۱/۶۰
شخصیت - وظیفه‌شناسی	۰/۷۱	۱/۴۲
خودکارآمدی شغلی - باورهای فردی	۰/۵۱	۱/۹۷
خودکارآمدی شغلی - پی‌آمدهای فردی	۰/۳۱	۳/۱۹
خودکارآمدی شغلی - باورهای جمعی	۰/۳۹	۲/۵۸
خودکارآمدی شغلی - پی‌آمدهای جمعی	۰/۳۲	۳/۱۵
حمایت اجتماعی - خانواده	۰/۵۰	۲/۰۲
حمایت اجتماعی - دوستان	۰/۵۱	۱/۹۶
حمایت اجتماعی - دیگران	۰/۴۳	۳/۳۲

جدول فوق نشان می‌دهد که مقادیر ضریب تحمل همه متغیرهای پیش‌بین بزرگ‌تراز ۰/۱ و مقادیر عامل تورم واریانس آن‌ها کوچک‌تراز ۱۰ است. براین اساس می‌توان گفت مفروضه همخطی بودن در بین داده‌های پژوهش حاضر برقرار است.

برای آزمون فرضیه‌های پژوهش حاضر از روش مدل‌یابی معادلات ساختاری استفاده شد. بدین صورت که فرضیه‌های پژوهش در سه گام طرح شده و برای هر گام مدلی طراحی شد و در ادامه هریک از مدل‌های طراحی شده با استفاده از روش مدل‌یابی معادلات ساختاری آزمون شدند. برای آزمون فرضیه‌های گام اول پژوهش مدلی طراحی شد که در آن فرض شده بود خودکارآمدی شغلی هم به صورت مستقیم و هم با میانجیگری حمایت اجتماعی ادراک شده، طلاق عاطفی را پیش‌بینی می‌کند. برای آزمون مدل مزبور روش مدل‌یابی معادلات ساختاری به کار گرفته شد. جدول ۲. شاخص‌های برازندگی مربوط به مدل گام اول پژوهش را نشان می‌دهد.

جدول ۲. شاخص‌های برازندگی مربوط به مدل نهایی پژوهش را نشان می‌دهد.

جدول ۲. شاخص‌های برازش مدل نهایی پژوهش

شاخص‌های برازندگی	مدل ساختاری
مجذور کای	۱۰۸/۲۱
درجه آزادی مدل	۴۸
χ^2/df	۲/۲۵
GFI	۰/۹۶۱
AGFI	۰/۹۱۴
CFI	۰/۹۷۳
RMSEA	۰/۰۵۷

همچنان که جدول ۲. نشان می‌دهد که همه شاخص‌های برازندگی حاصل از تحلیل مدل‌یابی معادلات ساختاری از برازش مدل ساختاری نهایی پژوهش با داده‌های گراوری شده حمایت می‌کنند ($\chi^2/df=۲/۲۵$ ، $CFI=۰/۹۷۳$ ، $GFI=۰/۹۶۱$ ، $=۰/۹۱۴$

شکل ۳. مدل ساختاری نهایی پژوهش با استفاده از AGFI و RMSEA = ۰/۰۵۷. مدل ساختاری نهایی پژوهش با استفاده از داده‌های استاندارد را نشان می‌دهد.

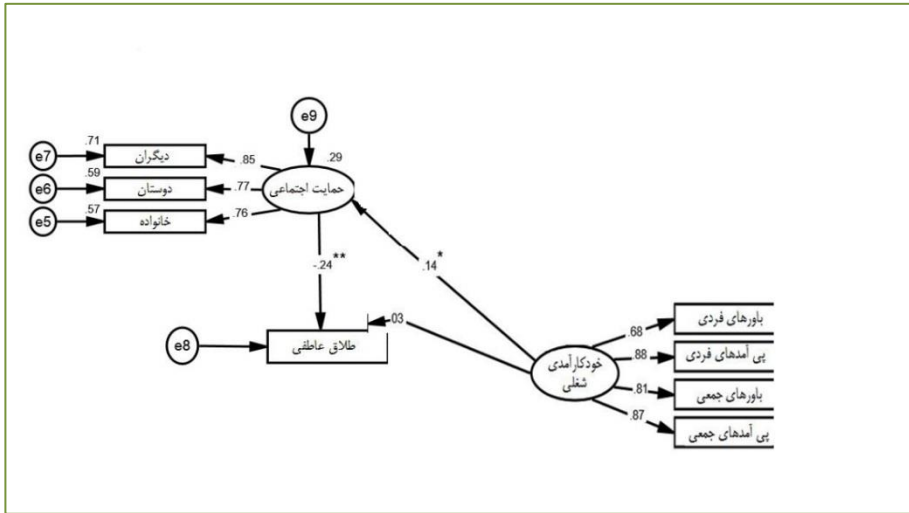

شکل ۱. مدل ساختاری نهایی پژوهش با استفاده از داده‌های استاندارد

بحث و نتیجه‌گیری

نتایج نشان داد که حمایت اجتماعی ادراک شده اثر مستقیمی بر طلاق عاطفی ($\beta = -0/393, p < 0/01$) دارد. این نتایج، با بخشی از پژوهش‌های تاییدی (۱۳۹۸) و قاسمی و ساروخانی (۱۳۹۸) همسواست. روش پژوهش تاییدی و همکاران (۱۳۹۸) همبستگی و علی - مقایسه ای بود نتایج نشان داد زنانی که عزت نفس و حمایت اجتماعی بالایی دارند، در ارزیابی وقایع استرس‌زا، آن را قابل کنترل‌تر و کم‌خطرتر ارزیابی کرده، خود را توانمندتر احساس نموده و در نتیجه از سبک‌های مقابله کارآمد (مسئله مدار و هیجان مدار مثبت) بیشتر استفاده می‌کنند. روش پژوهش قاسمی و ساروخانی (۱۳۹۸) توصیفی - تحلیلی بود که نتایج مانوا نشان داد که حمایت اجتماعی در زوجین متقاضی طلاق توافقی و سلامت روان مختل در زوجین متقاضی طلاق غیرتوافقی بیشتر بود.

در راستای تبیین نتایج می‌توان اشاره شود که یکی از متغیرهایی که نقش مهمی در طلاق عاطفی زوجین ایفا می‌کند، حمایت اجتماعی ادراک شده است. حمایت اجتماعی ادراک شده، ارزیابی‌های فرد از در دسترس بودن حمایت‌ها در مواقع و شرایط ضروری و مورد نیاز است. هالنند و هالاهاان (۲۰۱۸)، براملی^۱ و همکاران (۲۰۱۸) در بخشی از نتایج پژوهش‌های خود نشان دادند که حمایت اجتماعی تأثیر مثبتی بر سازگاری در زوجین طلاق عاطفی دارد. جلالی و عادلین راسی (۱۳۹۸) در پژوهش خود از روش توصیفی - همبستگی استفاده نمود که نتایج این پژوهش نشان دادند که رابطه معنادار مثبتی بین حمایت اجتماعی و سازگاری زناشویی وجود دارد. در راستای نتایج این فرضیه، اشاره شد که حمایت اجتماعی به‌طور مستقیم و غیرمستقیم بر مکانیسم‌های شناختی، راهبردهای مقابله‌ای و رفتارهای مختلف افراد اثر می‌گذارد و از این طریق، سبب رضایت فرد از زندگی می‌شود (جلالی و عادلین راسی، ۱۳۹۸). حمایت اجتماعی از طرف خانواده، دوستان و به‌ویژه افراد مهم می‌تواند پشتوانه محکمی برای زنان دارای طلاق عاطفی شود و از این طریق، آنان کمتر از آثار وخیم تنیدگی‌های بعد از طلاق عاطفی از جمله افسردگی رنج می‌برند. زیرا در پژوهش‌ها نشان داده شده است که هرچند طلاق عاطفی اندازه شبکه اجتماعی را کاهش می‌دهد، اما افرادی که روابط دوستانه خود را حفظ می‌کنند و درصدد رابطه‌های اجتماعی جدید هستند، نسبت به کسانی که از لحاظ اجتماعی انزوا و گوشه‌گیری را برمی‌گزینند، سازگاری بهتری دارند.

یافته‌های پژوهش نشان داده که خودکارآمدی شغلی اثر مستقیمی با طلاق عاطفی (۰/۲۶۳/β = -، p < ۰/۰۱) دارد. نتایج آزمون با یافته‌های رضانی و ابوالقاسمی (۱۳۹۸)، اسماعیلی فرو همکاران (۱۳۹۸)، وویزر و ویگل^۲ (۲۰۱۶) همسومی باشد. مطالعه رضانی و ابوالقاسمی (۱۳۹۸) از نوع توصیفی - همبستگی بود که یافته‌ها نشان

1. Bromeley.
2. Weiser & Weigel.

داد که آموزش معنادرمانی باعث افزایش خودکارآمدی شغلی و رضایت شغلی در زنان و مردان دارای تعارض زناشویی می‌شود. مطالعه اسماعیلی و همکاران (۱۳۹۸) از نوع توصیفی - همبستگی بود که حجم نمونه به روش نمونه‌گیری تصادفی چندمرحله‌ای انتخاب شدند که نتایج حاصل از تحلیل رگرسیون نشان داد نقش مثبت خودکارآمدی شغلی در پیش‌بینی شادکامی در زوجین بود. در تبیین این فرضیه می‌توان این‌گونه بیان کرد زوجینی که دارای خودکارآمدی شغلی بالا هستند از رضایت زناشویی بالاتری برخوردارند، یعنی افرادی که دارای خودکارآمدی شغلی بالا بودند میزان طلاق عاطفی در آن‌ها پایین بود. یعنی این امر بدان معنا نیست افرادی که دارای خودکارآمدی شغلی بالا هستند لزوماً دچار طلاق عاطفی نشوند. نتیجه مطالعه محمدیاری (۱۳۹۷) نشان داد که بین خودکارآمدی شغلی و اضطراب در زوجین ارتباط مثبت وجود دارد.

یافته‌های پژوهش نشان داده که حمایت اجتماعی ادراک شده اثر مستقیمی با خودکارآمدی شغلی و طلاق عاطفی ($\beta = -0.173, p < 0.01$) دارد. نتایج به دست آمده با یافته‌های پژوهش صفائی راد و وارسته فر (۱۳۹۹) و گورمن^۱ (۲۰۱۵) همسویی داشت. صفائی راد و وارسته فر (۱۳۹۹) پژوهشی با عنوان رابطه تعارض‌های زناشویی با طلاق عاطفی زنان مراجعه‌کننده به دادگاه‌های شرق تهران را انجام دادند. جامعه نمونه این پژوهش ۱۷۳ نفر از زنان مراجعه‌کننده به دادگاه خانواده شرق تهران که به روش نمونه‌گیری تصادفی ساده در دسترس انتخاب شده‌اند. در این پژوهش برای تجربه و تحلیل آماری از شاخص‌های آماری توصیفی و آماری استنباطی استفاده شده است. در نتایج بررسی خود گزارش کردند که به ترتیب ۵/۸۱ و ۱/۸۱ درصد از طلاق عاطفی زوجین وسط حمایت اجتماعی خویشاوندان خود و خویشاوندان همسر قابل پیش‌بینی می‌باشد. در خصوص استنباط این یافته قابل بیان است که پدیده طلاق عاطفی پدیده‌ای چندعاملی است بدین سان که هرگز یک عامل به تنهایی نمی‌تواند موجبات

پیدایش آن را فراهم کند. ریچارد و همکاران (۲۰۰۸) بیان کردند که ارتباط کلامی و گفتگوبین زوجین تا ۳۸ درصد توانایی کاهش طلاق بین زوجین را دارد. نتایج پژوهش‌های (چیو^۱، ۲۰۱۰ و لوندبرگ، مک اینتایرو کریسمن^۲، ۲۰۱۸) این یافته را تأیید می‌کنند. به اعتقاد شن^۳ (۲۰۱۱) رفتار والدین تأثیر مثبتی بر خودکارآمدی شغلی زوجین دارد. هرچه والدین حمایت‌کننده‌تر باشند، استدلال، نظارت و کمک بیشتری را در تعاملات خود با فرزندانشان به کار برده، مقتدر بوده و کمتر تنبیه‌کننده هستند. هنگامی که زوجین، خانواده خود را حمایت‌کننده ادراک می‌کنند، بیشتر احتمال دارد که استدلال والدین خود را بپذیرند. حتی ممکن است جنبه‌ی هیجانی و عاطفی حمایت والدین از جنبه‌ی منطقی استدلال آنان در تأثیر بر زوجین پیشی گیرد. حمایت هیجانی خانواده در تأثیر بر خودکارآمدی شغلی نقش مهم‌تری نسبت به حمایت ملموس دارد.

یافته‌های پژوهش نشان داده که صفات شخصیت اثر مستقیمی با طلاق عاطفی ($\beta = -0.139, p < 0.05$) دارد. این یافته با نتایج پژوهش‌های امیدواری و همکاران (۱۳۹۸) و اسپانگلر و پالریچا^۴ (۲۰۱۹) همخوانی دارد. امیدواری و همکاران (۱۳۹۸) مطالعه‌ای باهدف مقایسه ویژگی‌های شخصیتی در زوجین متقاضی طلاق با افراد عادی انجام دادند. روش پژوهش توصیفی از نوع علی-مقایسه‌ای بود. نتایج پژوهش مذکور نشان داد که بین زوج‌های متقاضی طلاق و زوج‌های عادی از نظر ویژگی‌های شخصیتی روان رنجورخویی، برونگرایی و گشودگی به تجربه تفاوت معنا دار وجود دارد. در تبیین یافته‌های پژوهش می‌توان گفت که از آنجا که ویژگی‌های شخصیت مقبولیت دربرگیرنده صفاتی از قبیل صداقت، همکاری، اعتماد به دیگران و همدردی است و افراد دارای این ویژگی بیشتر سازگار هستند. برخی از پژوهش‌ها نشان می‌دهند که

1. Chu.
2. Lundberg, McIntire & Creasman.
3. Shen.
4. Spangler & Palrecha.

ثبات و پایداری ازدواج در میان زوجین وظیفه شناس به طور معنی داری بیشتر از زوجین با وظیفه شناسی پایین است. نمره‌های بالا در عامل روان آزرده خوئی با عدم ثبات عاطفی و عواطف منفی همراه است که معمولاً سطح سازگاری فرد را تحت تأثیر قرار می‌دهد و تمایل بیشتری به تکانشگری، پرخاشگری و آسیب‌پذیری دارند که در نهایت می‌تواند روابط زوجین را مختل کند.

یافته‌های پژوهش نشان داده که حمایت اجتماعی ادراک شده اثر مستقیمی با صفات شخصیت و طلاق عاطفی ($p < 0/01$ ، $\beta = -0/063$) دارد. نتایج این یافته با نتایج پژوهش‌های عباسی اسفجیر و رمضانی (۲۰۱۷) و بخشی پور، اسدی، کیانی، شیرعلیپور و احمد دوست (۱۳۹۷) هماهنگ و همسواست. بخشی پور، اسدی، کیانی، شیرعلیپور و احمد دوست (۱۳۹۷) پژوهشی با هدف بررسی رابطه عملکرد خانواده با تعارضات زناشویی زوج‌های در آستانه طلاق انجام دادند. گروه نمونه شامل ۱۰۰ زوج بود که به روش نمونه‌گیری در دسترس انتخاب و مورد مطالعه قرار گرفتند. برای تجزیه و تحلیل داده‌ها از ضریب همبستگی پیرسون و تحلیل چندمتغیری همبستگی بنیادی استفاده شد. نتایج نشان داد که عملکرد خانواده با تعارضات زناشویی زوج‌های در آستانه طلاق رابطه دارد. در تبیین می‌توان گفت که عملکرد مثبت اطرافیان توانایی در هماهنگی با تغییرات، حل تضادها و تعارضات، همبستگی بین اعضا و موفقیت در اعمال الگوهای انضباطی، رعایت حد و مرز بین افراد، اجرای مقررات و اصول حاکم بر این نهاد با هدف حفاظت از کل نظام خانواده است؛ لذا انجام درست نقش‌ها و تکالیف زناشویی برای عملکرد خانواده حیاتی است و هرگونه تغییر و یا نابسامانی در روابط زوج‌ها می‌تواند عملکرد کل سیستم خانواده را تحت تأثیر قرار دهد. از این رو می‌توان گفت که هر قدر زوجین در هر یک از ابعاد عملکرد خانواده، دوستان، آشنایان و... کارآمدتر عمل کنند، رابطه بهتر و منسجم‌تری را تجربه خواهند کرد که این امر خود باعث کاهش تعارضات زناشویی و در نتیجه کاهش طلاق عاطفی می‌شود.

در نهایت باید گفت یکی از محدودیت‌های این پژوهش که خاص تحقیقات پرسشنامه‌ای است این است که پاسخ‌دهنده‌ها به دلیل شغل خود، گاهی بی‌علاقگی و بی‌انگیزگی در پاسخ دادن از خود نشان دادند به همین دلیل پیشنهاد می‌شود فرم‌های کوتاه‌تری در ایران تهیه و ساخته شود. با توجه به رابطه مستقیم ویژگی‌های شخصیتی (۵ عاملی نئو)، خودکارآمدی شغلی، حمایت اجتماعی ادراک شده و طلاق عاطفی پیشنهاد می‌شود، همسران با مذاکره و صحبت باهم، بیشتر نسبت به ویژگی‌های شخصیتی و نقاط ضعف و قوت خود آگاهی یابند و با شناخت این ویژگی‌ها از تأثیر منفی آن‌ها بر روابط زناشویی، پیشگیری نمایند.

منابع

- اسماعیلی فر، ن؛ شفیع‌آبادی، ع؛ ا؛ احقر، ق. (۱۳۹۸). سهم خودکارآمدی در پیش‌بینی شادکامی. *اندیشه و رفتار*. (۱۹)۵، ۲۷-۳۵.
- اسماعیلی، ز؛ میرفلاحی، ز. (۱۴۰۰). رابطه نارسایی هیجانی و طلاق عاطفی زنان متأهل شهر تهران، هفتمین کنفرانس بین‌المللی دانش و فناوری علوم تربیتی مطالعات اجتماعی و روان‌شناسی ایران، تهران.
- افضلی، ا؛ پورجمشیدی، م؛ مؤمنی‌راد، ا. (۱۳۹۸). بررسی نقش ویژگی‌های شخصیتی زوجین در تحلیل تشخیصی احتمال بروز طلاق. *دست‌آوردهای روان‌شناختی (علوم تربیتی و روان‌شناسی)*. ۲۶ (۲۱)، ۱۹۱-۲۱۰.
- امیدواری، ج؛ کمال‌آبادی، م؛ پاکیزه، ع. (۱۳۹۸). مقایسه ویژگی‌های شخصیتی در زوجین متقاضی طلاق و عادی. *همایش بین‌المللی روان‌شناسی و فرهنگ زندگی*.
- بخشی‌پور، ب؛ اسدی، م؛ کیانی، ا.؛ شیرعلیپور، ا؛ احمددوست، ح. (۱۳۹۷). رابطه عملکرد خانواده با تعارض زناشویی زوج‌های در آستانه طلاق. *دانش و پژوهش در روان‌شناسی کاربردی*. ۱۳، ۱۹-۱۰.
- بیات مختاری، ث. (۱۳۹۲). اثربخشی واقعیت‌درمانی گروهی بر کاهش طلاق عاطفی و پیامدهای روان‌شناختی آن. پایان‌نامه کارشناسی ارشد: دانشگاه فردوسی مشهد.
- بشارت، محمدعلی (۱۳۸۳). بررسی رابطه کمال‌گرایی و حرمت، خود در دانش‌آموزان پیش‌دانشگاهی. *مجله روان‌شناسان ایرانی*. شماره ۱، ۷۹-۶۵.
- تایی، ش. (۱۳۹۸). بررسی رابطه حمایت اجتماعی و عزت‌نفس با سبک‌های مقابله زنان پس از طلاق شهر تهران. پایان‌نامه کارشناسی ارشد، دانشکده روان‌شناسی و علوم تربیتی، دانشگاه علامه طباطبائی.
- جلالی، ه؛ عادلین راسی، ح. (۱۳۹۸). حمایت اجتماعی و سازگاری زناشویی در زنان متقاضی طلاق. *فصلنامه مددکاری اجتماعی*. ۴ (۴)، ۱۶-۵.

- جلیلیان، س؛ کریمیان پور، غ. (۱۳۹۷). ارتباط بین سرمایه‌ی روان‌شناختی و سازگاری شغلی کارکنان علوم پزشکی کرمانشاه: بررسی نقش میانجی خودکارآمدی شغلی. *مجله علمی پژوهان*، ۱۶(۳)، ۳۹-۴۷.
- خدادادیان، م. (۱۴۰۰). بررسی رابطه اشتغال با طلاق عاطفی در زنان شهر میاندوآب. *همایش ملی پژوهش‌های حرفه‌ای در روان‌شناسی و مشاوره با رویکرد از نگاه معلم*. میناب.
- رستمی، ر؛ شاه‌محمدی، خ؛ قائدی، غ؛ ح؛ بشارت، م. ع؛ اکبری زردخانه، س؛ نصرت‌آبادی، م. (۱۳۸۹). رابطه خودکارآمدی با هوش هیجانی و حمایت اجتماعی ادراک شده در دانشجویان دانشگاه تهران. *فصلنامه افق دانش*، ۱۶(۳)، ۵۴-۴۶.
- سارافینو، ا. (۱۳۹۸). روان‌شناسی سلامت. ترجمه فروغ شفیعی، الهه میرزایی، حسن افتخار اردبیلی، غلامرضا گرم‌رودی، سیدعلی احمدی ابهری، علی منتظری مقدم، پریوش قوامیان، ابوالقاسم جزایری، سیدمهدی نورایی، و ابوالحسن ندیم. تهران: رشد.
- ساعی، ا؛ نعیمی، ع؛ نیسی، ع. ک. (۱۳۸۸). ارتباط ابعاد مهم کنترل شغلی با التزام کاری کارکنان پالایشگاه آبادان. *فصلنامه تازه‌های روان‌شناسی صنعتی/سازمانی*، ۳(۱۰)، ۷۳-۸۴.
- سلیمی، ع؛ جوکار، ب؛ نیک‌پور، ر. (۱۳۸۸). ارتباطات اینترنتی در زندگی: بررسی نقش ادراک حمایت اجتماعی و احساس تنهایی در استفاده از اینترنت، *فصلنامه مطالعات روان‌شناختی*، ۵(۳)، ۱۰۲-۸۱.
- صفائی‌راد، س؛ وارست‌فر، ا. (۱۳۹۹). رابط بین تعارض‌های زناشویی با طلاق عاطفی زنان مراجعه‌کننده به دادگاه‌های شرق تهران. *پژوهش اجتماعی*، ۱(۱۹)، ۸۵-۱۹۱.
- صلایانی، ف؛ اصغری ابراهیم‌آباد، م. ج. (۱۳۹۳). مقایسه طلاق عاطفی در افراد درون‌گرا و برون‌گرا. *سومین کنفرانس مددکاری اجتماعی ایران*. گناباد، دانشگاه آزاد اسلامی واحد گناباد.
- عظیمی رستا، م؛ عابدزاده نوبریان، م. (۱۳۹۵). بررسی عوامل مؤثر بر بروز طلاق عاطفی میان زوجین در خانواده. *مطالعات جامعه‌شناختی ایران*، ۳(۱۰)، ۴۶-۳۱.
- فتحی، ابراهیم؛ لطیفی، میثم؛ مولایی، صادق. (۱۳۹۹). فراتحلیل علل جامعه‌شناختی گرایش به طلاق در ایران در بازه زمانی سال‌های ۱۳۸۶-۱۳۹۶. *پژوهش‌نامه اسلامی زنان و خانواده*، ۳۳(۲)، ۹۷-۱۲۸.
- قاسمی، ع؛ ساروخانی، ب. (۱۳۹۸). عوامل اجتماعی طلاق و سلامت روانی-اجتماعی در زوجین متقاضی طلاق توافقی و غیرتوافقی. *فصلنامه فرهنگی-تربیتی زنان و خانواده*، ۸(۲۶)، ۳۷-۷.
- مرعشیان، ف. س؛ نادری، ف؛ حیدرئی، ع؛ عنایتی، م. ص. ال؛ عسگری، پ. (۱۳۹۲). مقایسه فرهنگ سازمانی، هوش هیجانی و خودکارآمدی شغلی در کارکنان زن و مرد. *مجله روان‌شناسی اجتماعی*، ۸(۲۸)، ۹۱-۷۹.
- نجم‌اصل، ص. (۱۳۸۹). بررسی رابطه بین نگرشی مذهبی با مفهوم از خویش‌ستن و سلامت عمومی در بین دانشجویان دانشگاه آزاد اسلامی واحد بهبهان. پایان‌نامه دوره کارشناسی ارشد روان‌شناسی عمومی. دانشگاه آزاد اسلامی واحد اهواز.

- Abbasi Asfajir, A. A., & Ramezani, L. (2017). The relationship between family function and marital satisfaction with marital disaffection of married teachers in Behshahr. *Journal of Sociological Studies of Youth*, 7, 9-22.
- Addelyan Rasi, H., & Jalali, H.(2016). Social Support and Dyadic Adjustment Among Women Applicants for the Divorce. *Socialworkmag*, 4 (4),5-16
- Aleksandar, K. B., Kernan, W. D., Montalvo, Y., Lankenau, S. E. (2019). Perceived social support, problematic drug use behaviors, and depression among prescription drugs-misusing young men who have sex with men. *Journal of Drug Issues*, 49(2), 324-37.
- Atan, A., & Buluş, M. (2019). Aile İletişim Becerileri Psikoeğitim Programının Eşlerin Evlilik Doyumuna Etkisi1 the Effect of Family Communication Skills Psycho-Educational Program on Couples' Marital Satisfaction. *Elementary Education Online*, 18(1), 226-240.
- Bandura, A. (1977). Self-efficacy: Toward a unifying theory of behavioral change. *Psychological Review*, 84, 191-215.
- Bashiri, H., Dehghan, F., Zarnagh, G., Dehghan Manshadi, M., Abdollahzadeh, F.(2016). An investigation into the relationship between personality traits and marital satisfaction of the health center's married staff. *Personality and Individual Differences*,5(11),91-103.
- Bouchard, G., Lussier, Y., & Sabourin, S. (1999). Personality and marital adjustment: Utility of the five-factor model of personality. *Journal of Marriage and the Family*,61 (3), 651-660.
- Bromeley, J., Hare, D.J., Davison, K., & Emerson, E. (2018). Mothers supporting children with autism spectrum disorders, social support, mental health status and satisfaction ith services. *Journal of Autism*, 8, 409-423.
- Chu, R. J. (2010). Gender differences in perceived equality and personal knowledge system development on personal learning network. *Open Journal of Social Science*, 2(12), 56-62.
- Claxton, A., O'Rourke, N., Smith, JZ., DeLongis, A. (2017). Personality traits and marital satisfaction within enduring relationships: An intra-couple discrepancy approach. *Journal of Social and Personal Relationships*,29(3),375-96.
- Costa, P. T., Jr., & McCrae, R. R. (1998). Trait theories of personality. In D. F. Barone, M. Hersen, & V. B. Van Hasselt (Eds.), *The Plenum series in social/clinical psychology*. Plenum Press,103-121.
- Ebrahimi L.(2020). Predicting the tendency to emotional divorce based on personality traits, metacognitive beliefs and emotional maturity of the couple. *Consulting research QJC*, 19 (74),36-61
- Fisher, TD., McNulty, JK.(2018). Neuroticism and marital satisfaction: The mediating role played by the sexual relationship. *J Fam Psychol*,22,112-22.
- Gottman, J. M. (1999). *The marriage clinic: A scientifically-based marital therapy*. WW Norton & Company.
- Grover, S., & Helliwell, J. F. (2019). How's life at home? New evidence on marriage and the set point for happiness. *Journal of Happiness Studies*, 20(2), 373-390.

- Gulact, F. (2019). The effect of perceived social support on subjective well-being. *Proscenia Social and Behavioral Sciences*, 2, 3844-3849.
- Gurmen, M.(2015). Extended Family Kinship Following Divorce: Investigating Ongoing Relationships, Social Support Resource, and Role in Family Therapy. *Doctoral Dissertations*, Paper 691.
- Heidari, H., Khashei, V.(2016). Analysis of the relationship between job characteristics and job adjustment of alumni. *Quarterly Journal of Research and Planning in Higher Education*, . (1),127-143.
- Holland, K.D., & Holahan, C.K. (2018). The relation of social support and coping to positive adaption to breast cancer. *Journal of Psychology and Health*, 18, 15-29.
- Jarvis, M.O. (2016). The long term role of Newlywed conscientiousness and religousness in marriage. *Unpublished Doctoral Dissertation*. University of Texas at Austin.
- Kanter, J. B., Proulx, C. M., & Monk, J. K. (2019). Accounting for Divorce in Marital Research: An Application to Growth Mixture Modeling. *Journal of Marriage and Family*, 81(2), 520-530.
- Kelly, E. L., & Conley, J. J. (2018). Personality and compatibility: A prospective analysis of marital stability and marital satisfaction. *Journal of Personality and Social Psychology*, 52, 27-40.
- Khalatbaria, J., Ghorbanshiroudia, SH., Niaz Azari, K., Azarib, N., Bazleha, N.(2010). The Relationship between Marital Satisfaction (Based on Religious Criteria) and Emotional Stability. *Procedia Soc Behav Sci*,3, 869-73.
- Lundberg, C.A., McIntire, D.D., & Creasman, C.T.(2018). Sources of social support and self-efficacy for adult students. *Journal of College Counseling*, 11, 58-72.
- Masten, A. S. (2016). Researching resilience of youth in the context of HIV: harbinger of change. *Vulnerable Children and Youth Studies*, 11(4), 363-365.
- McCrae, R. R., & Costa, P. T., Jr. (2004). A contemplated revision of the NEO Five-Factor Inventory. *Personality and Individual Differences*, 36(3), 587-596. [https://doi.org/10.1016/S0191-8869\(03\)00118-1](https://doi.org/10.1016/S0191-8869(03)00118-1).
- Mohammadyari, G.(2017). Comparative study of relationship between general perceived self-efficacy and test anxiety with academic achievement of male and female students. *Procedia-Social and Behavioral Sciences*,69,2119-23.
- Montesi, J. L., Conner, B. T., Gordon, E. A., Fauber, R. L., Kim, K. H., & Heimberg, R. G. (2018). On the relationship among social anxiety, intimacy, sexual communication, and sexual satisfaction in young couples. *Archives of sexual behavior*, 42(1), 81-91.
- Musavi zadeh, R. (2015). Studying the role of attitude to love in predicting emotional divorce in men and women in Qazvin. *Journal of Social Studies of women*, 12 (3), 33-56.
- Noftle, E. E., & Shaver, P. R (2016). Attachment dimensions and the Big Five personality traits: Associations and comparative ability to predict relationship quality. *Journal of Research in Personality*, 40(2), 179-208.
- Parvin, Sm., Davoodi, M., Mohamadi, F.(2012). Sociological factors affecting emotional divorce among Tehran families. *J Women's Soc Cult Council*, 14(56),119-53

- Rajabi, g., Sarvestani, y., Aslani, K., khojastemehr, R.(2018). Prediction of marital satisfaction in married female nurses. Center for Nursing Care Research, *Iran University of Medical Sciences (Iran Journal of Nursing)*,86,23-33.
- Rajaby, GH., Atary, Y., Shokrkon, H.(2014). Validate and compare the expectations of self-employment in male and female students shahid Chamran University. *Journal of Education and Psychology University of shahid Chamran*, 11(1,2), 71-100.
- Ramezani, S., & abolghasemi, S. (2018). editors. The effectiveness of group therapy on marital satisfaction and general self-efficacy couples with marital conflict counseling centers in Lahijan. *First National Congress of Psychology*, Marvdasht, Iran.
- Rashidi, N., Seidi, M.S., Rashidi, A. (2021). The effect of Tavan-based career counseling on career path revelation, self-efficacy and inefficient career path beliefs of unemployed female graduates. *Scientific Quarterly of Consulting Research*.
- Richards, K.A., & Jones, E. (2008). Customer Relationship Management: Finding Value Drivers. *Industrial Marketing Management*, 6 (37),120–130.
- Riggs, M. L., & Knight, P. A. (1994). The impact of perceived group success-failure on motivational beliefs and attitudes: A causal model. *Journal of Applied Psychology*, 79(5), 755–766. <https://doi.org/10.1037/0021-9010.79.5.755>.
- Saks, A.M.(2015). Longitudinal field investigation of the moderating and mediating effects of self-efficacy on the relationship between training and newcomer adjustment. *Journal of Applied Psychology*, 80(2), 211-225.
- Samadi Fard, H R., Narimani, M., Mikaeili, N., Sheykhholeslami, A.(2016). The Role of Cognitive Avoidance Components and Metacognitive Belief in the Prediction of Spouses Emotional Divorce. *Consulting researchQJCR*, 15 (59), 38-57
- Samani, S. (2017). Prediction of Job Satisfaction and Burnout among Criminal Judge Based on Psychological Capital. *MEJDS*, 8,99-99.
- Shen, Y. L. (2011). Effects of Chinese parental practices on adolescent school outcomes mediated by conformity to parents, self-esteem, and self-efficacy. *International Journal of Educational Research*, 50, 282-290.
- South, SC., Turkheimer, E., Oltmanns, TF.(2018). Personality disorder symptoms and marital functioning. *J Consult Clin Psychol.*; 76, 769–80.
- Spangler, W. E., & Palrecha, R. (2019). The relative contributions of extraversion, neuroticism, and personal strivings to happiness. *Personality and Individual Differences*, 37, 1193-1203.
- Weiser, DA; Weigel, DJ.(2016). Self-efficacy in romantic relationships: direct and indirect effects on relationship maintenance and satisfaction. *Personality and Individual Differences*, 89,152-6.
- Weiss, M.J. (2017). Hardiness and social support as predictors of stress in mothers of typical children, children with autism and children mental retardation. *Journal of Autism*, 6, 115- 130.
- Zimet, G. D., Dahlem, N. W., Zimet, S. G., & Farley, G. K. (1988). The Multidimensional Scale of Perceived Social Support. *Journal of Personality Assessment*, 52,30-41.

